

lumenpulse™

lumencore recessed
Wallwash Invisio

Une famille complète de solutions d'éclairage ponctuel

Voici la gamme complète de solutions de sources ponctuelles de Lumencore. Tout comme vos conceptions d'éclairage, la famille Lumencore et ses performances ont été créées dans le but d'inspirer. Animés par ce désir, nous avons équipé les Lumencore d'une variété d'optiques, de flux lumineux, de températures de couleur et d'apparences pour répondre à toutes vos aspirations, exigences et détails pratiques en matière de sources ponctuelles.

Que vous recherchiez des options encastrées, cylindriques ou sur rail, Lumencore dispose d'une option flexible pouvant être spécifiée avec précision. L'arrivée de l'optique Wallwash Invisio vient bonifier notre offre d'encastrés pour répondre à vos divers besoins, en vous fournissant plus d'outils et de solutions d'intérieur.



Lumencore Recessed



Lumencore Cylinders



Lumencore Track

	Carrée sans contour	Carrée intérieur carré	Carrée intérieur rond	Ronde intérieur rond	Ronde sans contour	
Fixe						Standard
						Semi-profond
						Profond
						Profond à collerette intégrée
						Pinhole
Ajustable/Incliné						Ajustable
						Inclinaison fixe
Wallwash						Wallwash Invisio
						Wallwash d'accentuation
						Wallwash asymétrique
						Double asymétrique



Le Wallwash Invisio est un outil de conception transformateur



Amplifie l'impression de luminosité



Améliore l'orientation et la lisibilité de l'architecture



Offre un confort visuel et réduit la fatigue oculaire



Crée de la profondeur et élargit la perception de l'espace

Imaginer Invisio

Les concepteurs habitués aux sources d'éclairage traditionnelles se souviennent de l'époque où il était facile d'obtenir un éclairage mural uniforme, avec un grand espacement et un contrôle supérieur de l'éblouissement. L'Invisio de Lumenpulse réussit tout ça avec une efficacité exceptionnelle et un contrôle optique sophistiqué.

- 1 Éclaire jusqu'au sommet du mur - sans ondulations (cône de lumière visible)
- 2 Superbe uniformité verticale et horizontale
- 3 Confort visuel amélioré et faible éblouissement
- 4 Optiques efficaces - 90 % de la lumière est dirigée vers le mur
- 5 Meilleur espacement et meilleur rapport coût-efficacité





01 Éclaire jusqu'au sommet du mur – sans ondulations

Le Wallwash Invisio illumine les murs de haut en bas, sans festons ni zones sombres, assurant une couverture inégalée et un éclairage homogène avec moins de 2 pouces d'espace à plus faible luminosité dans une pièce d'une hauteur de 9 pieds.



02 Superbe uniformité verticale et horizontale

Découvrez une uniformité inégalée entre les luminaires grâce à Wallwash Invisio. Notre technologie avancée garantit un éclairage uniforme verticalement et horizontalement, dépassant largement les normes de l'industrie de 5 : 1 (max./min.), même lorsque les luminaires sont généreusement espacés de 4 ou 5 pieds.

Uniformité
3 : 1
(max./min.)





03

Confort visuel amélioré et faible éblouissement

Un confort visuel impeccable permet de mettre en valeur la surface murale magnifiquement éclairée, et non le luminaire lui-même. Avec les luminaires Invisio, nous avons maîtrisé l'art de se fondre dans l'espace de manière transparente.

Notre secret de notre conception réside dans une optique placée profondément dans le luminaire dans un angle de 45°. Cette caractéristique garantit que l'intérieur du luminaire soit complètement invisible à une distance de plus d'un mètre, offrant ainsi une expérience d'éclairage confortable et sans éblouissement.

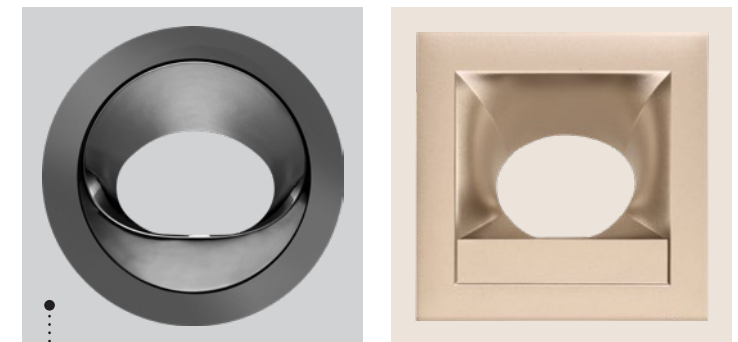

Le confort visuel est encore amélioré grâce à l'option de collerettes en chrome foncé et en blé satiné, qui absorbent l'éblouissement et donnent l'impression que le luminaire n'est pas allumé.

04

Optiques efficaces - 90 % de la lumière est dirigée vers le mur

La précision optique exceptionnelle d'Invisio est cruciale pour diriger la lumière avec précision sur le mur, ce qui se traduit par un avantage énergétique significatif. Cela garantit qu'entre 80% et 90% de la lumière est dirigée là où elle est nécessaire - sur le mur, pas sur le sol - avec seulement 0,3 W/pi² de puissance nécessaire pour chaque 10 pb d'éclairage moyen sur le mur.

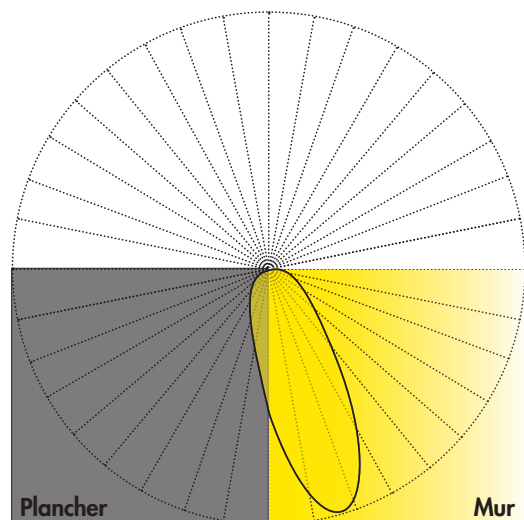

**Invisio place 80-90%
de la lumière sur le
mur, pas sur le sol**





05

Meilleur espacement et meilleur rapport coût-efficacité

Wallwash Invisio change la donne avec une uniformité impressionnante de 3:1, un espacement généreux et des lumens plus bas, grâce à notre ingénierie optique de précision. En concentrant la lumière directement sur le mur, l'Invisio permet de réaliser des économies d'énergie maximales sans sacrifier les performances, ce qui vous permet d'en faire plus avec moins d'appareils.





Le design Lumencore

Les avantages de Lumenpulse vous en mettront plein la vue.

Le dissipateur thermique monobloc prolonge la durée de vie et permet des performances supérieures dans toutes les applications, avec des durées de vie impressionnantes de 225 000 heures (L70), 55 000 heures (L95), et des flux lumineux pouvant atteindre 2000 lm.

1. Dissipateur thermique - Prolonge la durée de vie et permet d'obtenir des performances supérieures.
2. Anneau de fixation
3. Réflecteur Wallwash Invisio standard
4. Optique Invisio - L'inclinaison profonde de la lentille minimise l'apparence visible de la source pour un meilleur confort visuel.
5. Anneau de montage au plafond - Facile et rapide à installer.
6. Collerette - L'option de collerette intégrée permet un design propre et homogène, sans joints de démarcation.

La science de la précision

L'optique Invisio, méticuleusement fabriquée par notre équipe interne, a été conçue pour produire un effet wallwash exceptionnel. En voici le fonctionnement:

La lumière pénètre dans une optique spécialisée composée de quatre éléments distincts, chacun dirigé vers une section spécifique du mur. L'élément (1) se concentre sur le tiers inférieur, le (2) sur le milieu et le (3) sur le tiers supérieur. Quant à l'élément (4), il utilise un principe anidolique pour capturer et émettre une lumière résiduelle, éclairant la partie supérieure du mur à un angle faible. De plus, l'optique encastrée (5), à un angle de 45°, protège les observateurs de l'éblouissement, garantissant ainsi une expérience agréable.

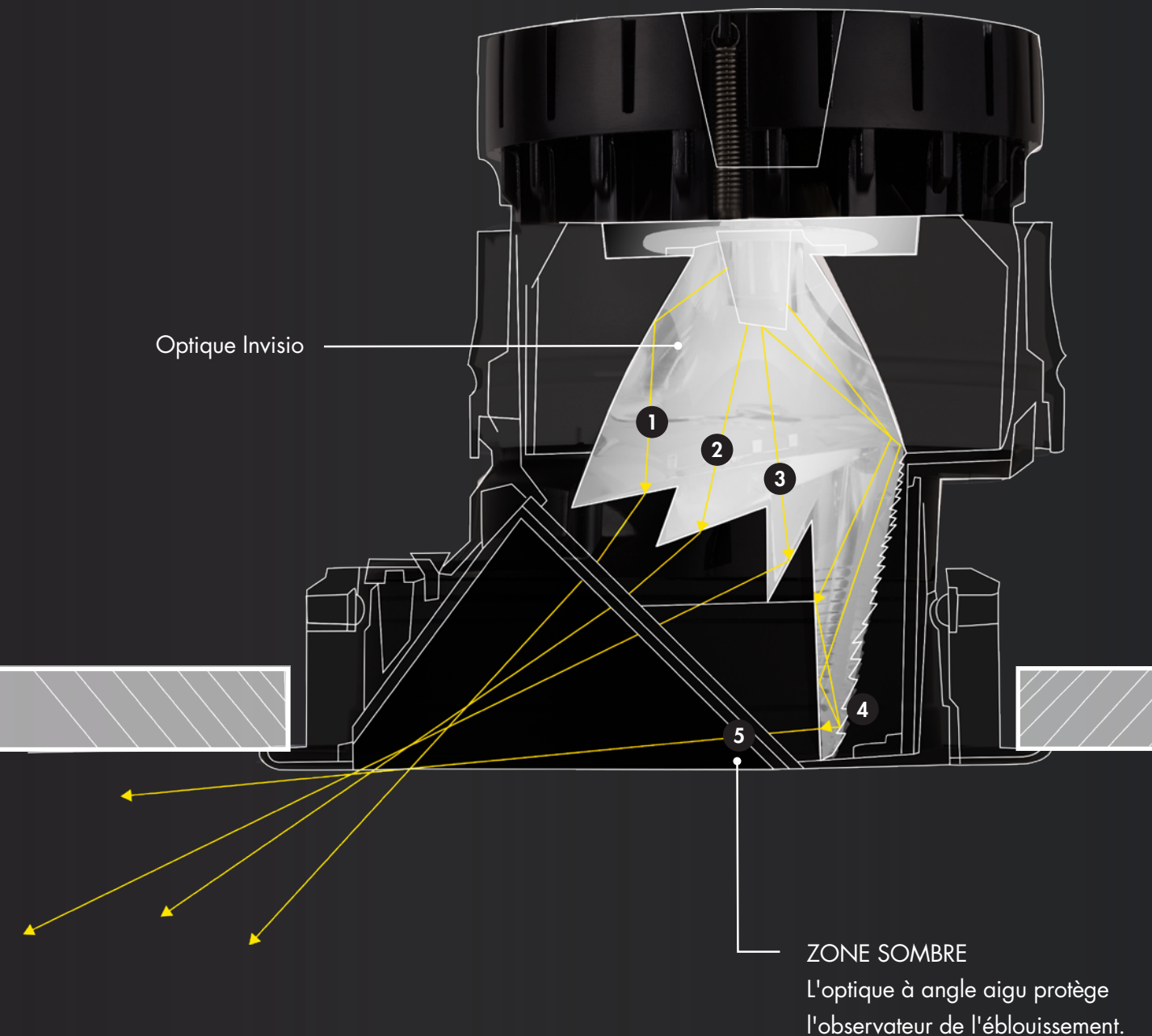

Finis

Les finis du réflecteur Lumecore Recessed Wallwash Invisio vous permettent de vous démarquer. Qu'il s'agisse de s'intégrer parfaitement à votre design ou d'ajouter une touche d'élégance, nos réflecteurs à collerette intégrée et standard offrent une superbe gamme de finitions pour s'adapter à votre style.

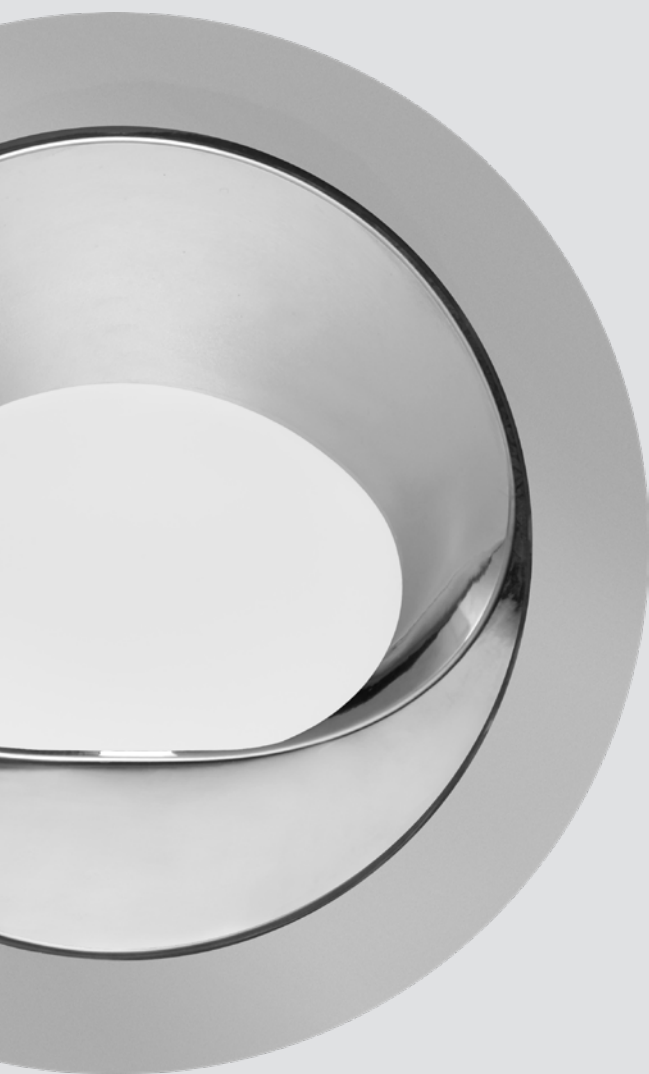

CHROME CLAIR
Réflecteur à collerette intégrée



CHROME FONCÉ
Réflecteur à collerette intégrée

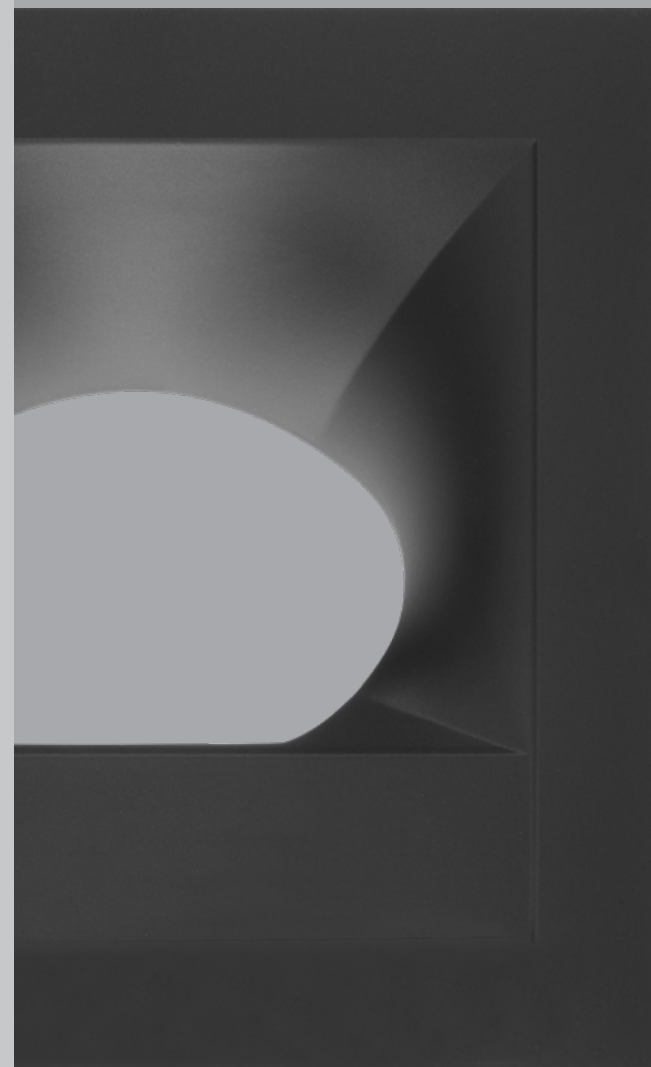

NOIR MAT
Réflecteur à collerette intégrée



BLÉ SATINÉ
Réflecteur à collerette intégrée

Une trousse d'options

Optiques



Wallwash
Invisio

Formes de collerettes

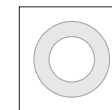

Ronde

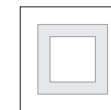

Carrée

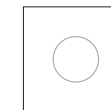

Contour rond

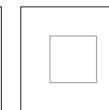

Contour carré

Options de réflecteur



Round Trim
Invisio
Wallwash



Round Trim
Invisio Rollover
Wallwash



Square Trim
Invisio
Wallwash



Square Trim
Invisio Rollover
Wallwash

Couleurs de collerettes



Blanc
mat



Noir
mat



Nickel
satiné



Couleur
personnalisée



Couleur
spéciale

Couleurs de réflecteurs



Blanc
mat



Noir
mat



Nickel
satiné



Chrome
clair



Chrome
foncé



Blé
satiné



Champagne
doré



Couleur
personnalisée



Couleur
spéciale

Formats



Nano



Small

Flux lumineux

700lm | 1000lm
1300lm | 2000lm

Températures de couleurs



2200K



2700K



3000K



3500K



4000K

Options de rendus des couleurs

80+ | 90+ | 95+

Options de contrôles

- Contrôle On/Off
- 0-10V 1% ou Pro 0-10V 0,1% (linéaire ou logarithmique)
- Gradation en phase
- Gradation Pro en phase 1%
- Lutron® Hi-Lume Premier 0,1% EscoSystem® PEGO Soft-on/Fade-to-Black
- Lutron® Vive
- nLight®, nLight® Emergency
- DALI 1% ou Pro DALI 0,1% (linéaire ou logarithmique)
- DALI-2 Type 8
- DMX/RDM
- lumen talk



NOTE: Des exceptions s'appliquent. Consultez les fiches techniques pour plus de détails.



Applications et inspiration



Hauteur de pièce standard

L'Invisio offre une flexibilité remarquable en ce qui concerne les critères d'espacement : optez pour un intervalle de 2,5 pieds égal à l'espace de recul pour garantir une uniformité et une luminosité exceptionnelles. Ou encore choisissez un espacement de 4 pieds (1,6 fois l'espace de recul) pour réduire le nombre de luminaires de 37%, tout en maintenant une excellente uniformité et en ayant un effet modeste sur l'éclairage moyen.

Hauteur du mur 10' | Largeur 20'



Uniformité
2,75 : 1
(max./min.)

Meilleure uniformité

- Éclairage : 20,6 pb (moy.)
- Espacement centre-à-centre : 2,5'
- Recul : 2,5'
- Appareils : 8

LCRS L13 30K CRI 80 IWW | Grille 1x1

Hauteur du mur 10' | Largeur 20'

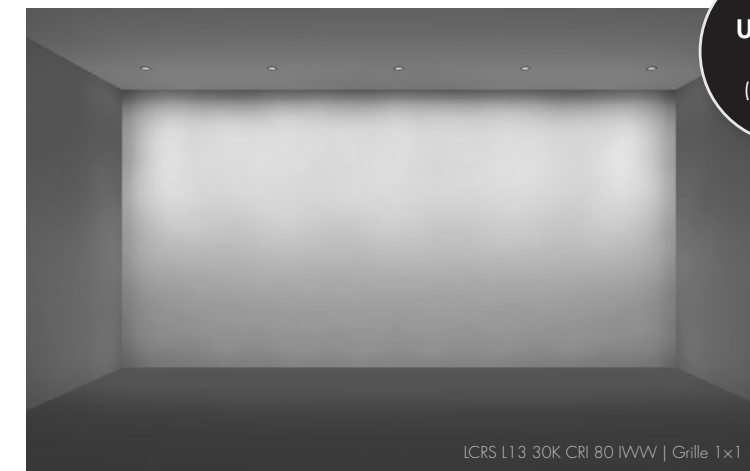

Uniformité
3,8 : 1
(max./min.)

Efficacité économique

- Éclairage : 12,9 pb (moy.)
- Espacement centre-à-centre : 4'
- Recul : 2,5'
- Appareils : 5

LCRS L13 30K CRI 80 IWW | Grille 1x1

Haut plafond

Illuminez votre espace à haut plafond avec précision et élégance grâce au Wallwash Invisio et ses nombreux avantages. Obtenez une uniformité impeccable sur toute la surface verticale, en vous assurant que chaque coin est baigné d'une lumière homogène et non éblouissante. Bénéficiez d'une couverture lumineuse sur la totalité du mur, du plafond jusqu'au sol, sans perte de lumière sur le sol, mettant en valeur les détails architecturaux et améliorant l'ambiance de votre espace. Améliorez votre espace à haut plafond grâce aux performances et à la polyvalence inégalées du Wallwash Invisio.

Hauteur du mur 16' | Largeur 20'

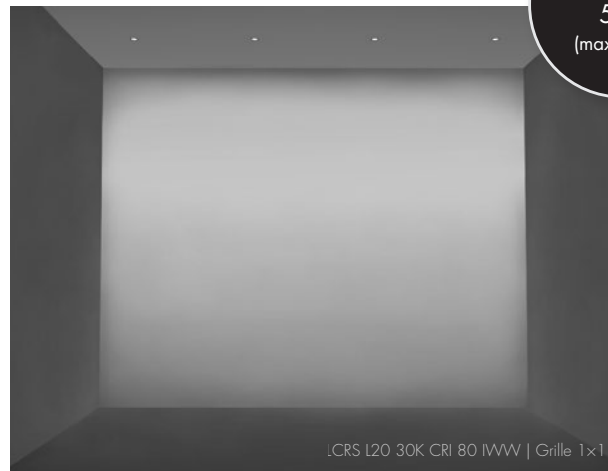

Uniformité
5:1
(max./min.)

Haut comme deux étages

- Éclairage: 10 pb (moy.)
- Espacement centre-à-centre: 4'
- Recul: 4'
- Appareils: 4





Les exploits d'Invisio

Wallwash Invisio élimine les défis typiques associés aux appareils wallwash à DEL. Sa véritable uniformité, son efficacité absolue et sa précision optique assurent une couverture lumineuse et un confort visuel complets.

LES DÉFIS DU WALLWASH

- ✗ Ondulations importantes →
- ✗ Points chauds ou éclairage inégal →
- ✗ Éblouissement ou inconfort visuel →
- ✗ Lumière mal orientée vers le sol →
- ✗ Trop de luminaires au plafond →

LES SOLUTIONS D'INVISIO

- ✓ De la lumière jusqu'au au plafond
- ✓ Uniformité sur tout le mur
- ✓ Confort visuel exceptionnel
- ✓ Lumière efficacement dirigée vers le mur
- ✓ Rapports d'espacement généreux

Bureaux de vente et installations de production

Siège social

1220, boul. Marie-Victorin
Longueuil, QC
J4G 2H9 Canada

T +1 877 937.3003
T +1 514 937.3003
F +1 514 937.6289

Boston, États-Unis

14, rue Beacon, 3^e étage
Boston, MA
02108 États-Unis

T +1 877 937.3003
T +1 617 307.5700
F +1 617 350.9912

